

1.
Inserire gli elementi trasversali T facendo scorrere le piastre all'interno dei profili E, dopo aver verificato l'interasse C per il fissaggio del sanitario, quindi serrare i bulloni M8.

Insert the cross elements T, sliding the plates inside the sections E, after having checked the centre distance C for fixing the sanitary fixture and tighten the M8 bolts.

2.
Posizionare le barre filettate M12 verificando che entrambe si trovino alla stessa altezza (A o B) dal pavimento, in base alle misure del sanitario da installare.

Position the M12 threaded bars checking they are both at the same height (A or B) from the floor which depends on the measurements of the fixture you are installing.

3.
Proteggere le barre filettate M12 con le guaine fornite prima di bloccare il sistema.

Protect the M12 threaded bars with the sheaths supplied before clamping the system.

4.
Una volta completata questa operazione, installare il sanitario ricordandosi di utilizzare i coprivite H.

When this is done, install the fixture not forgetting to use the screw caps H.

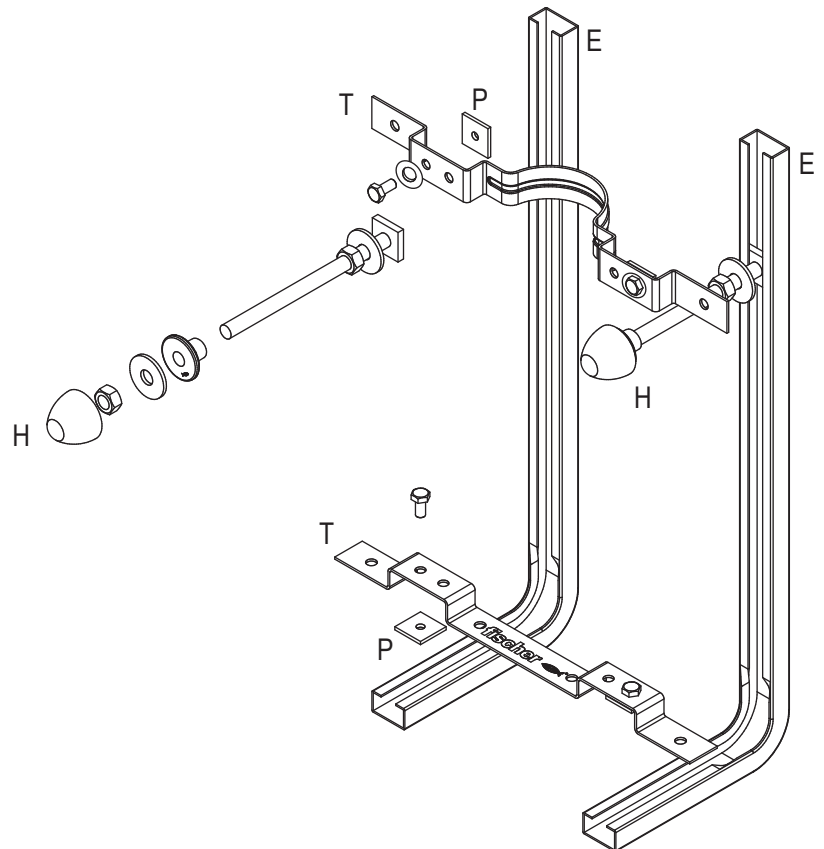

art. 508